



# TG-UH/NTC10-02

## Sonde de température extérieure avec boîtier

Sonde de température avec élément NTC10 pour la mesure de la température à l'extérieur ou à des emplacements nécessitant un indice protection supérieur.

- Couvercle facile à démonter (se clipse en tournant)
- Boîtier étanche, IP65
- Presse-étoupe anti-arrachement
- Design moderne et compact

Sonde de température de la gamme Tempero présentant un design moderne qui convient à tout environnement.

TG-UH/NTC10-02 est prévue pour un montage mural à l'extérieur ou dans des endroits nécessitant un indice de protection élevé.

La sonde est compatible avec Carel, Evco, Eliwell et AB Industrietechnik.

### Caractéristiques techniques

Plage de température	-30...+70 °C
Compatible avec	Carel, Evco, Eliwell, AB Industrietechnik
Élément sensible	NTC 10k, 10 kΩ/25 °C
Presse-étoupe	M16
Indice de protection	IP65

### Matière

Boîtier Polycarbonate

### Couleur

Couvercle Blanc polaire RAL9010  
Base Gris foncé RAL7043

Température (°C)	Résistance (Ω)	Température (°C)	Résistance (Ω)
15	14690	70	2228
10	17960	65	2588
5	22050	60	3020
0	27280	55	3536
-5	33900	50	4160
-10	42470	45	4911
-15	53410	40	5827
-20	67770	35	6940
-25	86430	30	8313
-30	111300	25	10000
		20	12080

### Dimensions (mm)

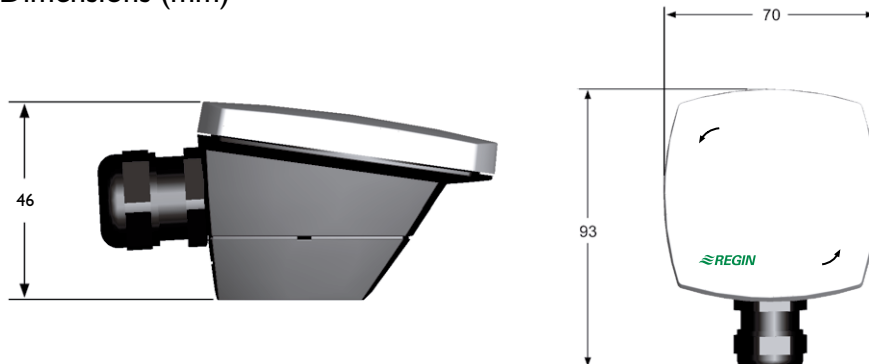

### Siège social Suède

Tél.: +46 31 720 02 00  
Web : [www.regincontrols.com](http://www.regincontrols.com)  
E-mail : [Info@regin.se](mailto:Info@regin.se)

THE CHALLENGER IN BUILDING AUTOMATION